

Flore'Andole

Fournitures espaces verts

165, rue du Tilleul - 59200 Tourcoing (France)
Tél. +33(0)6 04 53 83 91 - Fax. +33(0)3 20 36 02 59
dferey.flore-andole@sfr.fr
www.floreandole.fr

MOBILIER URBAIN
L'ÉBÉNISTE DU BÉTON



Flore'Andole

Fournitures espaces verts

165, rue du Tilleul - 59200 Tourcoing (France)
Tél. +33(0)6 04 53 83 91 - Fax. +33(0)3 20 36 02 59
dferey.flore-andole@sfr.fr
www.floreandole.fr

Tourcoing le : 05.03.2021

Madame, Monsieur,

Spécialisée dans les concepts de végétalisation, de protection et d'évènements, Flore'Andole est heureuse de vous présenter son catalogue de mobilier urbain en béton aux multiples finitions (Voir pages 16 et 17).

Présente dans les départements 02, 59, 60, 62 et 80 n'hésitez pas à nous contacter pour tous vos projets. Nous serons ravis de vous rencontrer pour vous apporter la solution la plus opportune.

- ✓ 1ère participation au salon H.P.A du Touquet-Paris-Plage les 20 et 21 novembre 2019.
- ✓ Partenaire des villes et villages fleuris depuis 1995.

Agréable découverte et à bientôt,
Dominique FERÉY

Flore'Andole

Fournitures espaces verts

165, rue du Tilleul - 59200 Tourcoing (France)
Tél. +33(0)6 04 53 83 91 - Fax. +33(0)3 20 36 02 59
dferey.flore-andole@sfr.fr
www.floreandole.fr

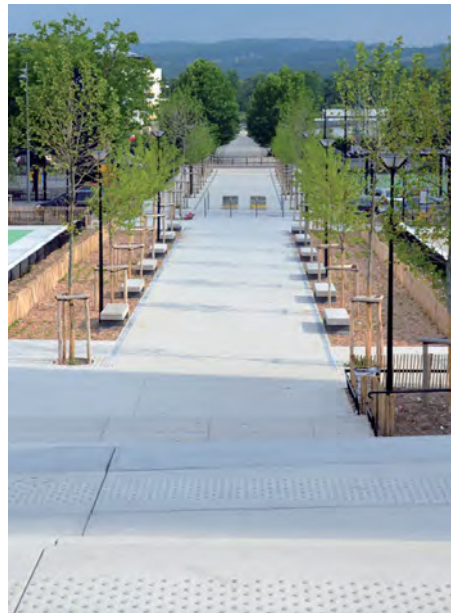

De la conception à la fabrication, tout un savoir-faire...

Nous réalisons régulièrement des **pièces sur mesure** à la demande de nos clients. Grâce à notre expérience en tant que fabricant à la fois de moules et de pièces en béton, nous pouvons **conseiller** les architectes ou bureaux d'études d'entreprises sur les modifications qui permettent d'**optimiser la fabrication** de la pièce.

Notre **bureau d'études** est équipé de logiciels de dessin C.A.O. 3D, ce qui permet la réalisation de plans et de vues des pièces en 3D.

Pour couler une pièce en béton, nous utilisons un **moule** qui peut être en acier, en bois, en silicone. La fabrication des moules est un **savoir-faire à part entière**, c'est un métier. Elle exige des compétences dans le travail de l'acier et du bois.

Notre **atelier métallerie**, équipé d'un parc machines récent, est en capacité de réaliser des moules spécifiques.

La **formulation des bétons** spécifiques est réalisée et testée dans notre laboratoire d'essais.

Le **coulage des pièces** en béton s'effectue dans un atelier de 2500 m². Nos cases à granulats enterrées et notre atelier isolé nous permettent de couler toute l'année, y compris au plus fort de l'hiver. Cette installation atypique contribue à la **fiabilité de nos délais**.

Des équipements complémentaires permettent d'offrir des **finitions variées** (cabine de peinture, sablage, polissage...).

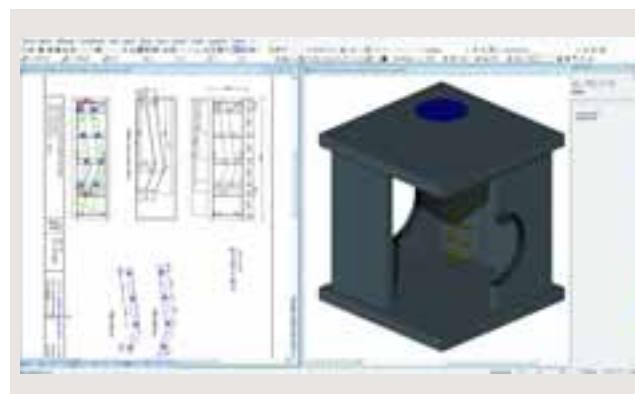

• L'ensemble de notre mobilier en béton de la gamme Urbaine s'intègre idéalement dans les espaces publics urbains et contemporains. Cette gamme présente plusieurs finitions modernes et soignées allant du béton gris sablé au teinté sablé noir (avec traitement de protection).

BANC LOGOS GRIS

ref. **BLOGOSN**

Banc contemporain en béton gris. Réalisé en béton teinté dans la masse, avec traitement durcisseur protecteur (antigraffiti en option). Banc livré monté. A coller ou à sceller.

hauteur d'assise 47 cm
longueur 2 m
largeur 40 cm
épaisseur 11,5 cm
poids 260 kg



POUBELLE URBAINE

ref. **PFGB**

Poubelle en béton gris basalte teinté, de très belle finition. Grande contenance de 130 l, robuste et sans entretien. Entrée pratique sans couvercle. Porte métallique à l'arrière. Fermeture de la porte par clé batteuse (fournie).

Cadre en acier peint pour support de sacs.
poids 250 kg
hauteur 1,20 m

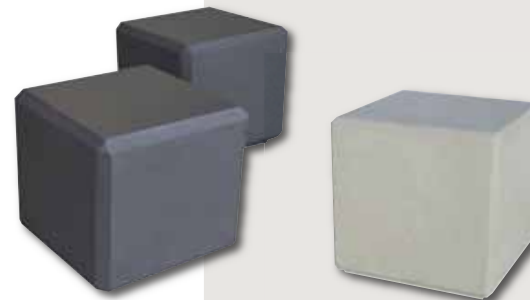

TABLE ET BANCS THEMIS GRIS

ref. **THEMISG**

Ensemble composé de 2 bancs et une table. Finition entièrement gris sablé. Compatible accès pour personne à mobilité réduite (PMR) en bout de plateau. Bancs livrés montés, table à monter, visserie et colle fournies.

dimensions du plateau 1.10 x 2 m
banc longueur 2 m
poids banc 260 kg, plateau 370 kg



BANC CUBE

ref. **BCUB45N**

Finitions : béton noir ou gris anthracite, dessus lisse et cotés sablés
Autres teintes : nous consulter.
Arêtes chanfreinées, pied en retrait pour manipulation par sangles.

45 x 45 x 45 cm
poids 206 kg

*Existe aussi en 50 x 50 x 50 cm
ref. **BCUB50N**
poids 300 kg



BANQUETTE MONOBLOC NOIR

ref. **BMONON**

Banc monobloc en béton noir intense teinté dans la masse. Finition lisse ou sablée, pièce revêtue d'un traitement protecteur. Pied en retrait permettant la manipulation par sangles tissées.

200 x 55 x 45 cm
poids 1 160 kg



BANQUETTE MONOBLOC GRIS

ref. **BM20045G**

section 45 x 45 cm
Longueur variable de 70 à 300 cm, nous consulter.

2 profils avec les arêtes chanfreinées 15 x 15 mm ou fines 10 x 10 mm



GAMME MILLA

• Notre mobilier en béton de la gamme Milla offre une belle finition blanc sablé ton pierre. Cette finition raffinée permet de créer des aménagements urbains modernes et élégants.

Nos produits en béton blanc sablé sont fabriqués à partir d'agrégats locaux issus de roches calcaires. La finition sablée permet d'obtenir un ton pierre très esthétique.

BANC LOGOS BLANC

ref. **BLOGOS**

Banc en béton blanc sablé. Assise revêtue d'un traitement anti-taches. Banc livré monté.

Fixation : à coller ou sceller sur sol dur.

hauteur d'assise 47 cm

longueur 2 m

largeur 40 cm

épaisseur 11,5 cm

poids 260 kg



BANC SPIRA

ref. **BSPIRA**

Banc en béton blanc, finition sablée ton pierre calcaire. Élément en quart de cercle, multiples compositions possibles.

Avec 4 bancs, cercle de diamètre intérieur de 2 m. A monter.

Option : produit anti-taches en usine (conseillé).

Fixation : à coller ou sceller sur sol dur.

hauteur d'assise 45 cm

longueur 2 m

largeur 40 cm

épaisseur 10 cm

poids 290 kg



BANC ERA BLANC

ref. **BERA**

Banc sans dossier en béton blanc ton pierre. Lignes droites contemporaines. Existe aussi en longueur 1 m, en quart de cercle de diamètre multiples.

épaisseur de 10 cm

hauteur d'assise 45 cm

longueur 2 m

largeur 40 cm

poids 290 kg



GAMME MILLA



TABLE ET BANCS THEMIS BLANC

ref. **THEMIS**

Mobilier en béton blanc teinté dans la masse. Dessus plateau lisse, côtés et pieds sablés. Plateau et assises revêtus d'un traitement anti-taches. Bancs livrés montés, table à monter. Compatible accès PMR en bout de plateau. Fixation : à coller ou sceller sur sol dur.

hauteur table 78 cm

plateau 2 x 1,10 m

banc 2 m x 40 cm

poids banc 260 kg, plateau 370 kg

ped de table 150 kg



BANC MONOBLOC BLANC

ref. **BMONOSA**

200 x 55 x 45 cm

Ce banc contemporain en béton offre une très belle finition en béton blanc sablé.

Possibilité d'incorporation de bac pour poubelle.

Autres teintes disponibles, nous consulter.

hauteur 45 cm

longueur hors tout 200 cm

largeur hors tout 55 cm

poids 1160 kg

TABLE BLANC PERLE

ref. **TABG200B**

Table pique-nique en béton blanc perle robuste et durable, sans entretien.

Lames rainurées aspect bois.

Ce modèle est sans enjambement.

Pieds finition gravillons lavés. Livrée en kit.

longueur 2 m

hauteur d'assise 46 cm

hauteur du dessus de table 78 cm

poids 498 kg

• Existe en longueur 1,50 m

ref. **TABG150B**

poids 441 kg



• Dans la même finition, nous proposons également des cendriers, bornes et jardinières.

BANC COURBE

ref. **BCOURB**

Banc en béton blanc, finition sablée ton pierre.
Livré non monté, assise à coller (colle fournie).
longueur totale 192 cm
hauteur d'assise 40 cm
épaisseur de l'assise 6 cm
largeur de l'assise 59 cm
rayon de courbure intérieur 1,9 m
poids 391 kg



BANC À DOSSIER SABLÉ

ref. **BGLSA**

Banc en béton blanc, finition sablée ton pierre.
A sceller (douilles et tiges fournies).
longueur 2 m
hauteur d'assise 42 cm
livré en kit
poids 230 kg



CORBILLE BLANC SABLÉ

ref. **C42SASC**

Corbeille réalisée en finition sablée ton pierre, cadre en acier peint pour support de sacs.
Existe en finition gravillons lavés.
Option couvercle inox.
hauteur 80 cm
dimensions 42 x 42 cm
capacité sacs de 80 litres
poids 155 kg



• Avec notre société, il est possible de personnaliser le mobilier à votre goût.
Régulièrement, nous fabriquons du mobilier avec une teinte à la demande.
Pour cela, il convient de nous préciser la référence RAL pour étude.

BANC SPIRA OCRE

ref. **BSPIRA-OC**

Idéal et ludique pour les aires de jeux.
hauteur d'assise 45 cm
longueur 2 m
largeur 40 cm
épaisseur 10 cm
poids 290 kg



TABLE VERT CLAIR

ref. **TABG15OV**

Teinte réalisée pour un bar PMU.
longueur 1,50 m
hauteur d'assise 46 cm
hauteur du dessus de table 78 cm
livrée en kit
poids 441 kg
• Existe en longueur 2 m
ref. **TABG20OV**
poids 498 kg



TABLE VERT FONCÉ

ref. **TAB4**

Variante en teinte vert clôture.

Banc assorti



• La finition en béton aspect bois de cette gamme Eden s'intègre idéalement dans les espaces naturels tels que les parcs, les bords de lacs, les forêts...

Cette gamme en béton aspect bois (peinture polyuréthane ton bois très résistante) allie esthétique, résistance et facilité d'entretien.

TABLE ASPECT BOIS TYPE A

ref. **TABA200**

Table de pique-nique entièrement béton, lames en béton aspect bois, pieds de type A en gravillons lavés.

longueur 2 m
 hauteur d'assise 46 cm
 hauteur du dessus de table 78 cm
 livrée en kit
 poids 475 kg

• Existe aussi en longueur 1.50 m
 ref. **TABA150**
 poids 400 kg



TABLE ASPECT BOIS TYPE G

ref. **TABG200**

Lames en béton aspect bois, pieds de type G en gravillons lavés (sans enjambement).

longueur 2 m
 hauteur d'assise 46 cm
 hauteur du dessus de table 78 cm
 livrée en kit
 poids 498 kg

• Existe aussi en longueur 1.50 m
 ref. **TABG150**
 poids 441 kg



TABLE ASPECT BOIS TYPE PMR

ref. **TABG200H**

Table spéciale pour personne à mobilité réduite, lames en béton aspect bois, pieds en gravillons lavés, un côté réservé pour fauteuil roulant.

longueur 2 m
 hauteur d'assise 46 cm
 hauteur du dessus de table 78 cm
 livrée en kit
 poids 400 kg

• Existe aussi en longueur 1.50 m
 ref. **TABG150H**
 poids 360kg



BANC ASPECT BOIS

ref. **BAB**

Banc entièrement en béton, piètement en gravillons lavés. A sceller (douilles et tiges fournies). Autres teintes possibles : nous consulter.

longueur 2 m
 hauteur d'assise 42 cm
 livré en kit
 poids 225 kg

BANQUETTE ASPECT BOIS

ref. **BGAB**

Assise en béton aspect bois, piètement en gravillons lavés ou ton pierre. A coller ou sceller (douilles et tiges fournies). livré en kit.

longueur 2 m
 hauteur d'assise 41 cm
 poids 210 kg

TABLE ASPECT BOIS 4 PLACES

ref. **TAB4**

Table de pique-nique entièrement béton, plateau et sièges teinte bois, piètement en gravillons lavés. Autres teintes possibles : nous consulter.

plateau hexagonal de 88 cm
 hauteur d'assise 47 cm
 livrée en kit
 poids 400 kg

• Pour une intégration parfaite à l'environnement naturel, notre gamme Forest offre une très belle finition entièrement en béton imitation bois.
Ce mobilier est recouvert d'une peinture polyuréthane ton bois très résistante. Il est robuste et durable, sans entretien.

TABLE FORESTIÈRE TYPE A

ref. **TABA200F**

Table de pique-nique entièrement béton, aspect bois.

longueur 2 m

hauteur d'assise 46 cm

hauteur du dessus de table 78 cm

livrée en kit

poids 475 kg

• Existe aussi en longueur 1.50 m

ref. **TABA150F**

poids 400 kg



TABLE FORESTIÈRE TYPE G

ref. **TABG200F**

Table en béton entièrement aspect bois, pieds de type G sans enjambement.

longueur 2 m

hauteur d'assise 46 cm

hauteur du dessus de table 78 cm

livrée en kit

poids 498 kg

• Existe aussi en longueur 1.50 m

ref. **TABG150F**

poids 441 kg



TABLE FORESTIÈRE TYPE PMR

ref. **TABG200HF**

Table spéciale pour personne à mobilité réduite, entièrement en béton, aspect bois, un côté réservé pour fauteuil roulant.

longueur 2 m

hauteur d'assise 46 cm

hauteur du dessus de table 78 cm

livrée en kit

poids 400 kg

• Existe aussi en longueur 1.50 m

ref. **TABG150HF**

poids 360 kg



BANC FORESTIER

ref. **BABF**

Banc entièrement en béton aspect bois.

A sceller (douilles et tiges fournies)

longueur 2 m

hauteur d'assise 42 cm

livré en kit

poids 225 kg



POUBELLE FORESTIÈRE

ref. **PF**

Poubelle forestière, aspect bois, entrée pratique sans couvercle, porte métallique à l'arrière, fermeture de la porte par clé batteuse, cadre en acier peint pour support de sacs.

hauteur 1,20 m

capacité sacs de 130 litres

poids 250 kg



Dans la même gamme :

- Existe en version enfants
- Borne camping-car ou fontaine

• *Toujours d'actualité dans les espaces publics, notre finition en béton gravillons lavés s'adapte à tous les environnements tels que les cours de récréation, les espaces de loisirs...*

La finition béton blanc désactivé ou gravillons lavés est réalisée à partir de gravillons locaux issus de roches calvaires. Les gravillons sont fins (4/11mm). Cette finition robuste reste un incontournable toujours apprécié.

BANC A DOSSIER

ref. BGL

Banc en béton blanc, finition gravillons lavés. A sceller (douilles et tiges fournies).

longueur 2 m
 hauteur d'assise 42 cm
 livré en kit
 poids 230 kg



BANQUETTE

ref. BGGL

Banc en béton blanc, finition gravillons lavés ou blanc sablé. Existe aussi en ton pierre. A coller ou sceller (douilles et tiges fournies).

longueur 2 m
 hauteur d'assise 41 cm
 livré en kit
 poids 210 kg

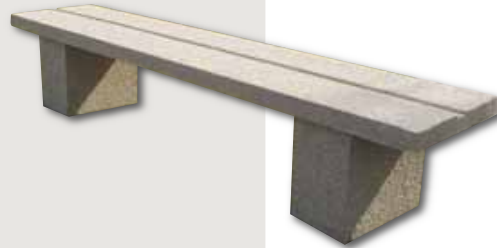

CORBEILLE

ref. C42SC

Corbeille réalisée en gravillons lavés, cadre en acier peint pour support de sacs. Couverture inox en option.

hauteur 80 cm
 dimensions 42 x 42 cm
 capacité sacs de 80 litres
 poids 155 kg

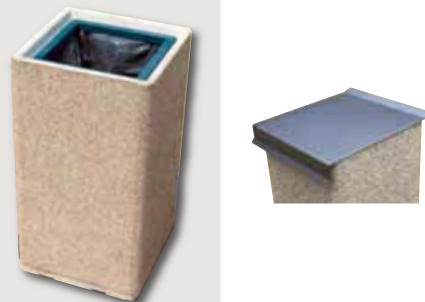

BANQUETTE MONOBLOC

ref. BMONO

Banc en béton blanc, finition gravillons lavés ou blanc sablé, dessus lisse.

longueur 2 m
 largeur 55 cm
 hauteur d'assise 45 cm
 poids 1160 kg

en version 1 m : poids 432 kg
 largeur 40 cm

BANC CUBIQUE

ref. BCUB45GL

45 x 45 x 45 cm

Cube en béton blanc, finition gravillons lavés, dessus lisse. Autres teintes : nous consulter.

Arêtes chanfreinées
 Pied en retrait pour manipulation par sangles.

Existe aussi en 50 x 50 x 50 cm (p.3)

ref. BCUB50GL
 poids 300 kg.



BLOC VÉLOS

ref. BV et BP

Se compose d'éléments avec fente et d'éléments intercalaires

Élément avec fente :

longueur 60 cm
 largeur 25 cm
 épaisseur 8 à 15 cm

Élément intercalaire :

longueur 56 cm
 largeur 30 cm
 épaisseur 6 à 12 cm

poids des éléments 35 kg

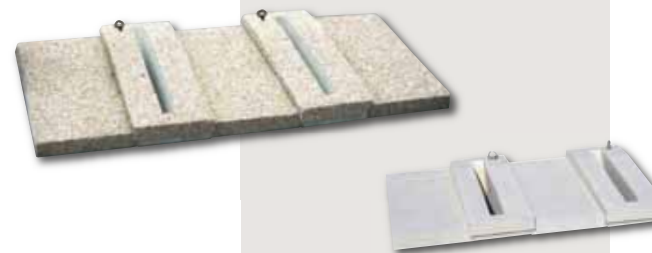

Existe aussi en version blanc sablé.

JARDINIÈRES GRAND FORMAT

JARDINIÈRE

ref. **J217106**

Ce modèle est actuellement le plus grand bac de notre collection.
Plusieurs finitions possibles.
Avec ou sans pieds, avec trou d'évacuation.
dimensions 217.5 x 106 x 100 cm
épaisseur de paroi 8 cm
poids 1 740 kg



JARDINIÈRE 100 x 100 x 90

ref. **J100100**

Jardinière carrée de grande capacité,
idéale pour les arbustes.
Avec ou sans pieds, avec trou d'évacuation.
dimensions 100 x 100 x 90 cm
poids 700 kg



• Exemple de composition avec, au centre une jardinière 100 x 100 (finition gris basalte) et sur les côtés, deux jardinières 100 x 50 x 50 (finition gris moyen)

JARDINIÈRE AVEC SOCLE

ref. **J150**

Jardinière ton pierre de très belle finition.
Comprend un socle réglable pour pose sur sols inclinés, réglage par 4 tiges inox, se manoeuvre avec 4 boucles de levage (fournies).
Possibilité de paniers galvanisés (voir p.16).
poids 1 100 kg
hauteur 55 cm
encombrement au sol 150 x 150 cm



JARDINIÈRES RECTANGULAIRES

Ref.	Longueur	Largeur	Hauteur	Poids
J6060	60 cm	60 cm	30 cm	113 kg
J10050	100 cm	50 cm	50 cm	250 kg
J12040	120 cm	40 cm	40 cm	200 kg
J15040	150 cm	40 cm	54,5 cm	350 kg
J15080	150 cm	80 cm	60 cm	635 kg
J20040	200 cm	40 cm	40 cm	300 kg
J20050	200 cm	50 cm	65 cm	550 kg
J20060	200 cm	60 cm	40 cm	380 kg
J25052	250 cm	52 cm	40 cm	440 kg

JARDINIÈRES RECTANGULAIRES

Jardinières rectangulaires
Épaisseur de paroi 5 cm,
avec ou sans pieds (pieds 5 cm),
trou d'évacuation d'eau.

Finitions possibles : gravillons lavés,
blanc sablé, gris sablé ou
béton teinté sablé gris ou noir.



exemple finition
gravillons lavés

JARDINIÈRE 250 x 52 x 40

ref **J25052**

Finition blanc sablé



JARDINIÈRE 200 x 60 x 40

ref **J20060**

Finition teinté «gris moyen»



JARDINIÈRE 150 x 40 x 54.5

ref **J15040**

Finition béton teinté



JARDINIÈRE 150 x 80 x 60

ref **J1508060**

Finition blanc sablé



JARDINIÈRE PETIT BUDGET 120 x 40 x 40

ref **J12040**

Finition gris sablé



JARDINIÈRE 100 x 50 x 50

ref **J10050**

Finition béton noir lisse



JARDINIÈRE 60 x 60 x 30

ref **J6060**

Finition blanc sablé



JARDINIÈRES À RÉSERVE D'EAU

JARDINIÈRES 140 x 140

ref J14014025

Avec rebord intérieur pour pose d'un panier métallique. Avec ou sans pieds (h. 10 cm). Trou d'évacuation avec bouchon amovible.

140 x 140 x 45 cm

pois 1 000 kg

épaisseur paroi 10 cm

Existe aussi hauteur 25 cm (pois 500 kg)

JARDINIÈRE 140 x 70

ref. J14070

Trou d'évacuation. Avec ou sans pieds (h. 5 ou 10 cm).

140 x 70 x 45 cm

pois 590 kg

épaisseur paroi 10 cm

JARDINIÈRE 70 x 70

ref. J7070

Trou d'évacuation. Avec ou sans pieds (h. 5 cm).

70 x 70 x 45 cm

pois 340 kg

épaisseur paroi 10 cm

PANIERES POUR JARDINIÈRES

Paniers métalliques galvanisés à chaud. Permet la culture ou la composition florale directement sur le lieu de production. Un jeu de deux paniers par jardinière donne la possibilité de reflleurir la cité en un temps record.

Possibilité de réalisation de paniers sur mesure.

JARDINIÈRE TYPE VENDÔME

ref JV43

Nos plus petits modèles avec trou d'évacuation.

80 x 34 x 43 cm

pois 102 kg

Ref JV30

Existe aussi en hauteur 30 cm
pois 80 kg

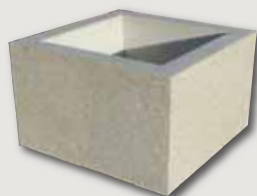

JARDINIÈRE HEXAGONALE 120 x 60

ref JH12060

Avec ou sans pieds - trou d'évacuation dimensions de pointe à pointe 120 cm

de face à face 100 cm

hauteur 60 cm

pois 440 kg



JARDINIÈRE HEXAGONALE 120 x 40

ref JH12040

Avec ou sans pieds - trou d'évacuation Idéale pour faire des compositions

dimensions de pointe à pointe 120 cm

de face à face 100 cm

hauteur 40 cm

pois 335 kg

JARDINIÈRE CYLINDRIQUE

ref JC90

Avec trou d'évacuation

diamètre 90 cm,

hauteur 40 cm

pois 184 kg

ENSEMBLE BANC-JARDINIÈRES

ref BJ120

Ensemble composé de :

- 2 jardinières 120 x 40 x 40 cm

- 1 banc béton aspect bois (longueur 1 m).

Jardinières en gravillons lavés ou ton pierre.

Poids total 405 kg

Fixation du banc par 2 cornières, ensemble à monter.

• Nos cendriers en béton sont conçus pour l'extérieur, ils sont robustes et esthétiques, et permettent d'équiper durablement vos espaces publics.
Nous proposons plusieurs finitions, qui pourront ainsi facilement s'intégrer à tout type d'environnement : blanc sablé ton pierre, gravillons lavés, teintes grises contemporaines.

CENDRIER OCTOGONAL LMB

ref. **CELMB1GL**

Finition gravillons lavés. Trou d'évacuation d'eau - autostable.

hauteur 69 cm

encombrement au sol 46 x 31 cm

poids 160 kg

ref. **CELMB1SA**

existe aussi en béton blanc sablé



CENDRIER GRANDE CAPACITÉ

ref. **C42GL**

Finition gravillons lavés .

hauteur 80 cm

section 42 x 42 cm

poids 155 kg

A remplir entièrement de sable.

Possibilité cendrier inox.

ref. **C42SA**

existe aussi en béton blanc sablé.



Pour compléter votre espace fumeurs, consultez nos modèles de bancs, corbeilles...



CENDRIER ATHOS

ref. **CEATHOS**

Très belle finition ton pierre. Coupelle inox avec chaînette antivol livré en kit de 5 éléments béton + tige centrale, montage simple. Autostable.

hauteur 75 cm

encombrement au sol 33 x 33 cm

poids 125 kg (5 éléments de 25 kg)

ref. **CEATHOSG**

Existe aussi en gris sablé

CENDRIER ISIS

ref. **CEISIS**

Cendrier cylindrique simplissime.

Finition blanc sablé ton pierre.

A sceller (tige filetée incluse).

diamètre 25 cm

hauteur 75 cm

poids 85 kg



CENDRIER SABLIER BÉTON BLANC

ref. **CESAB**

Béton blanc ton pierre. Autostable.

Version avec ou sans coupelle.

Sans coupelle inox : à remplir d'un peu de sable.

Avec coupelle inox : chaînette anti-vo, capacité de la coupelle 1,5 l.

diamètre en base et en tête 40 cm

hauteur 65 cm

poids 90 kg



• Pour agrémenter les aires de loisirs, nous proposons divers équipements : tables ping-pong, jeux d'échecs ou petits chevaux, tables de pique-nique pour enfants, un barbecue collectif, une borne camping-car ou fontaine...

TABLE DE PING-PONG

ref. TPING

Plateau 2,75 x 1,54 m, angles arrondis.
Filet blanc béton, piètement en gravillons lavés. Table livrée montée.

hauteur 76 cm
poids 850 kg

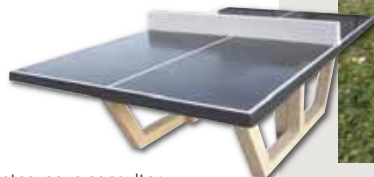

Autres teintes, nous consulter.

TABLE JEU D'ÉCHECS OU DAMES

ref. TJEU

Plateau hexagonal de 88 cm, damier blanc peint (possibilité damier 10 x 10 cases ou 8 x 8 cases), plateau et sièges en béton de couleur aspect bois, pieds en gravillons lavés. Livré en kit.

poids 370 kg
encombrement total : 170 x 170 cm

ref. TJEUCV

Existe en version Petits chevaux.



BARBECUE «MONTREAU»

ref. BARBMONT

Barbecue en béton blanc sablé. Composé de 7 pièces à assembler sur place. Notice, colle et visserie fournies. Livré sans grille. Compléter l'ensemble en protégeant le foyer par 2 plaques métalliques ou un lit de briques réfractaires. Possibilité béton gris.

hauteur 1,35 m
profondeur 0,60 m
largeur 1,20 m (possibilité largeur 1,70 cm)
poids 480 kg



TABLES POUR ENFANTS

ref. TABA150J

Lames en béton aspect bois, pieds de type A en gravillons lavés. livré en kit.

longueur 1,50 m

hauteur d'assise 33 cm

hauteur du dessus de table 54 cm

poids 380 kg

• Existe en 2 m

ref. TABA200J

poids 434 kg



BORNE CAMPING-CAR

«POINT BELLE EAU»

ref. BCC

Ensemble borne pour camping-car comprenant : un socle béton à poser sur regard avec cuvette de vidange et 2 siphons, une colonne en béton aspect bois équipée de trois robinets, une porte métallique à l'arrière pour accès à l'installation hydraulique.

hauteur 1,20 m

dimensions du socle 0,97 x 0,90 x 0,08 m

poids 370 kg



FONTAINE «POINT BELLE EAU»

ref. BCCSS

Colonne en béton aspect bois équipée d'un robinet temporisé. Porte métallique à l'arrière pour accès à l'installation hydraulique.

hauteur 1,20 m

dimensions 0,55 x 0,58 m

poids 250 kg



BORNE RUSTIQUE

ref. BR

Borne imitation pierre calcaire.
Finition vieillie en option **ref. BRV**
Fixations : à sceller ou coller sur sol dur
Possibilité d'anneaux latéraux.
hauteur 65 cm
diamètre 30 à 42 cm
poids 161 kg



BORNE LIGNIÈRES

ref. BDS40

Borne demi-sphère ton pierre.
Fixations : à sceller ou coller sur sol dur.
Existe en quart de sphère **ref BQS40**.
diamètre 40 cm
poids 56 kg



BORNE AURON

ref. BA

Finition gravillons lavés ou sablée ton pierre.
Nous pouvons répondre à des besoins particuliers et adapter nos modèles : anneaux, boule, réservation pour candélabres...
hauteur 65 cm
diamètre 43 à 50 cm
socle 50 x 50 x 10 cm
poids 240 kg



BORNE CYLINDRIQUE

ref. BC2570

Finition gravillons lavés ou blanc sablé ton pierre. Fixations : à sceller.
hauteur 70 cm
diamètre 25 cm
poids 83 kg



BORNE DE SIGNALISATION

ref. BSIGN

Finition gravillons lavés ou sablée ton pierre.
Plaque de signalisation non fournie.
hauteur 80 cm
largeur 20 cm
épaisseur 15 cm
poids 53 kg



BORNE CARRÉE

Ref BCA40

Arêtes chanfreinées
Borne à sceller, douille et tige de scellement fournies.
Possibilité bande de contraste pour malvoyants.
40.5 x 40.5 x 65 cm
poids 255 kg

BORNE PYRAMIDALE H70

ref. BP70

Finition gravillons lavés ou ton pierre. Fixations : à sceller ou coller sur sol dur.
hauteur 70 cm
section 24 x 24 / 16 x 16 cm
poids 65 kg



BORNE HEXAGONALE H102

ref. BH102

Finition gravillons lavés ou ton pierre. Fixations : à sceller.
hauteur 102 cm
diamètre 25 cm
poids 93 kg

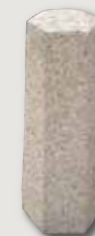

BORNE TRONCONIQUE

ref. BC45

Borne conique avec embase carrée à enterrer.
Finition gravillons lavés ou ton pierre.
hauteur 45 cm hors sol
base 40 x 40 x 20 cm
poids 127 kg

BORNE HEXAGONALE H65

ref. BH65

Finition gravillons lavés ou ton pierre.
Fixations : à sceller ou coller sur sol dur.
hauteur 65 cm hors sol
diamètre 24 - 18 cm
poids 58 kg

PLOT PYRAMIDAL

ref. BP402530

Finition gravillons lavés ou ton pierre.
Fixations : à sceller ou coller sur sol dur.
hauteur 30 cm
diamètre 24 - 18 cm
poids 58 kg



BORNE PYRAMIDALE H29

ref. BP292015

Borne à sceller ou coller sur sol dur.
hauteur 29 cm
20 x 20 cm - 15 x 15 cm
poids 21 kg



AMÉNAGEMENT VOIRIE

BORNE ANTI-BÉLIER CYLINDRIQUE

Ref. BC4090SA

Borne à sceller, finition blanc ou gris sablé
Existe aussi en hauteur 120 cm
(poids 362 kg)
diamètre : 40 cm
hauteur : 90 cm
poids : 271 kg



BORDURE DE PROTECTION

ref. BOP

Finition gravillons lavés ou ton pierre.
longueur 1 m
hauteur 26 cm
largeur 10 - 20 cm
poids 85 kg



BORNE SUR BORDURE

ref. BSB

Finition gravillons lavés, gris ou ton pierre.
hauteur 30 ou 40 cm
largeur 30 cm en tête - 40 cm en base
épaisseur 20-30 cm
poids 58 kg en h. 40 cm - 45 kg en h. 30 cm



MODULES MOULINS

ref. MMSA

Muret type «Moulins».
Finition blanc lisse ou ton pierre.
hauteur 40 cm
longueur 30 cm (possibilité L. 95 cm)
largeur 10 - 26 cm
poids d'un module 43 kg



MODULES TOURAINE

ref. MP/MD

Module béton blanc.
Pierre de parement droite **ref. MPD**
Dimensions : 40 x 18 cm, ép. 10 cm
Dessus de mur bords droits **ref. MDD**
Dessus de mur bord arrondi **ref. MDDA**
Dimensions : 50 x 28 cm, h. 18 cm



AMÉNAGEMENT VOIRIE



PAS JAPONAIS

Dalles sur mesure
Finitions béton gris sablé, balayé,
blanc sablé, teinté dans la masse,
veiné aspect bois...
Formes diverses, incrustations
possibles.

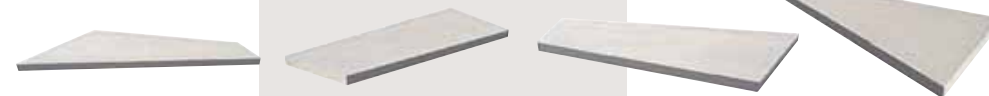

MODULE MOULURÉ BEAUNE

ref. MB

Finition blanc lisse ou ton pierre.
Possibilité de béton coloré.
en largeur 50 cm ou 1 m
pièce d'angle 50 - 50 cm



AVALOIR

Possibilité d'insertion d'un tampon fonte,
ou réservation spéciale.
Douilles de levage
Nombreuses adaptations possibles.
Dim. hors tout : 150 x 125 x 110 cm
Exemple avec grille fonte 500 x 500 mm



GRILLE D'ARBRE

ref. **GR160160**

Grand modèle de grille d'arbre en béton armé permettant de protéger le tronc et les racines des différentes agressions et chocs. Finition gris (possibilité en béton blanc). Livrée avec 2 poutres support (en option).

dimensions : 160 x 160 cm en 2 parties
anneaux de réduction :
ø 100-75 et 75-50 cm

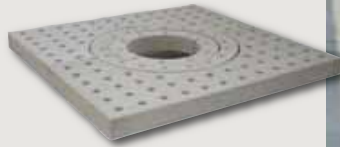

ENTOURAGE CIRCULAIRE SAUVIGNY

ref. **ENT170**

Entourage d'arbres en béton de forme circulaire. Finitions possibles : gris, blanc lisse, ou blanc sablé ton pierre.

Diamètre extérieur de 170 cm
Cercle constitué de 8 éléments
Poids d'un élément : 37 kg



ENTOURAGE BEAUNE

ref. **ENT151750**

Entourage d'arbres en béton classique. Finitions possibles : gris ou blanc lisse.

longueur 50 cm
hauteur 5 cm
largeur 17 cm
poids 31 kg
pièce d'angle 50 x 50 cm
poids 53 kg



ENTOURAGE MURET L SENS

ref. **ENTL**

Entourage d'arbres en béton avec murets en L. Assemblage de 4 éléments avec cornières galvanisées.

Finition blanc sablé ton pierre ou gris. Peut convenir pour créer des jardinières.

dimensions d'un élément en L :
longueur 235 cm
hauteur 55 cm
épaisseur 15 cm avec retour de 30 cm en pied.



• Nous réalisons régulièrement des fabrications spéciales à la demande des architectes, bureaux d'études, qui souhaitent personnaliser les aménagements qu'ils conçoivent. Nous sommes équipés pour la réalisation des moules, ce qui nous donne une grande réactivité dans nos réalisations sur-mesure. Voici quelques exemples de réalisations...

MOBILIER ET SIGNALÉTIQUE



Conception : architecte Gilles BEGUIN (SCP Beguin & Macchini)
Maîtrise d'ouvrage : Ville de NEVERS
Fabrication moules et pièces : Lebeau Moulages Béton
Maîtrise d'œuvre : Eurovia Bourgogne

Chantier spécifique réalisé en 2016, dans le cadre de l'aménagement autour de l'église Sainte Bernadette à Nevers (58), conçue par l'architecte Claude Parent, célèbre pour son œuvre sur l'architecture oblique.

L'esprit de cette conception oblique a été respecté dans le choix des formes par le nouveau concepteur (Gille BEGUIN) : pupitres, bancs, dalles, murets de 8 ml, corbeilles...



Les multiples finitions du béton

Le béton connaît aujourd'hui un véritable renouveau, c'est un matériau qui se prête particulièrement bien au sur-mesure : il peut offrir une infinité de finitions ! Une fois sec, il est robuste et durable ; mais lors de son coulage, en fonction des ingrédients qui le composent et du moule dans lequel on le coule, le béton est d'une grande souplesse.

L'aspect final du béton va dépendre :

- Du choix des ingrédients (couleurs, gravillons apparents...)
- De la forme et de la texture du moule (reliefs, matrices)
- Du traitement appliqué en fond de moule (désactivant, photogravures)
- Du traitement de finition après démoulage : traitement mécanique (sablage, bouchardage, polissage de la « peau » du béton) et/ou application d'un produit de surface (minéralisant, peinture, hydrofuge, antigraffiti...)

• Béton sablé



béton blanc sablé



béton gris sablé



béton teinté sablé

• Béton désactivé ou gravillons lavés



gravillons calcaires

• Béton lisse



béton blanc lisse
brut (aspect mat)



béton gris lisse brut
(aspect mat)



béton coloré lisse
avec antigraffiti
(aspect satiné)

• Béton poli

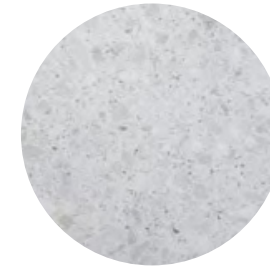

poli blanc
calcaire

• Béton matricé



aspect pierre
ancienne



matrice Pieri



aspect bois

• Béton balayé



balayé fin

• Béton peint

(teinte RAL à la demande)

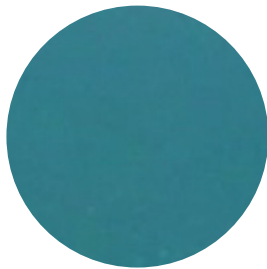

finition béton
peint vert



finition béton
peint ton bois

• Autres finitions : pochoirs, gravures...



plateau de jeu



logo (sablage)



Inscription

Flore'Andole

Fournitures espaces verts

165, rue du Tilleul - 59200 Tourcoing (France)
Tél. +33(0)6 04 53 83 91 - Fax. +33(0)3 20 36 02 59
dferey.flore-andole@sfr.fr
www.floreandole.fr